



MAQUIPAN®

PANADERÍA / PASTERERÍA / GASTRONOMÍA



HORNO CONVECTOR

XF023



Este Horno convector eléctrico de 4 bandejas tiene toda la tecnología e Innovación de los hornos profesionales **UNOX**, ahora de manera eficiente y compacta en la cocina de tu casa.

- Control de temperatura y tiempo para hasta 3 pasos dentro de una misma cocción.
- Incorporación constante o manual de la humedad, luz interna, bandejeros removibles, para mejor limpieza.
- Cocciones uniformes por bandeja, otorgándole confianza y seguridad a los clientes a la hora de comenzar a trabajar, con temperatura variable de **30 °C a 260 °C**.
- Tecnología DRY.Plus:** Eliminación rápida de la humedad de la cámara de cocción.
- Tecnología Protek.SAFETM:** Máxima eficiencia térmica y seguridad de trabajo (superficies y cristal externo fríos).
- Visualización del tiempo necesario para terminar el programa de cocción configurado.
- Funcionamiento constante «INFINITO».
- Apertura de la puerta manual de arriba hacia abajo.
- Cámara de acero de alta resistencia con esquinas redondeadas para la máxima higiene y limpieza.
- Iluminación cámara de cocción a través de luces halógenas.
- Estructura de peso reducido y altas prestaciones con la utilización de materiales innovadores.
- Limitador de temperatura de seguridad.

*Las imágenes y contenidos presentados en este documento pueden estar sujetos a variación sin previo aviso.

Casa matriz

Av. Don Luis 644, Lampa - Santiago, Chile
Fon. +56 2 2747 1452 - Fax +56 2 2747 1453
ventas@maquipan.cl

www.maquipan.cl

soluciones para Panadería, Pastelería y FoodService



MAQUIPAN®

PANADERÍA / PASTERERÍA / GASTRONOMÍA



HORNO CONVECTOR

XF023



CAPACIDAD BANDEJAS	(4) 46x33
DISTANCIA ENTRE BANDEJAS	75mm
T° DE EJERCICIO	+80°C a +300°C
PANEL DE CONTROL	ELECTROMECAÁNICO
DIMENSIONES	600x587x472(H)mm
CORRIENTE	220V/1/50HZ
POTENCIA ELÉCTRICA	3kW
AMPERES	13A
PESO	22kg

*Las imágenes y contenidos presentados en este documento pueden estar sujetos a variación sin previo aviso.

Casa matriz

Av. Don Luis 644, Lampa - Santiago, Chile
Fon. +56 2 2747 1452 - Fax +56 2 2747 1453
ventas@maquipan.cl

www.maquipan.cl

soluciones para Panadería, Pastelería y FoodService



MAQUIPAN®

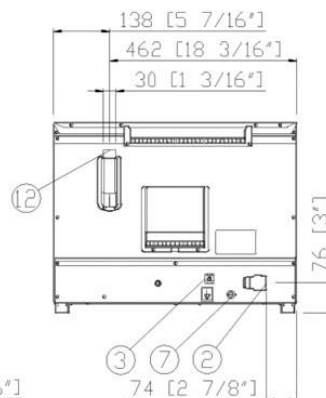
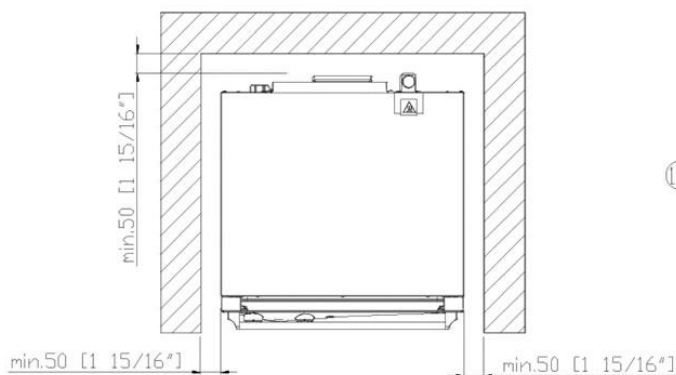
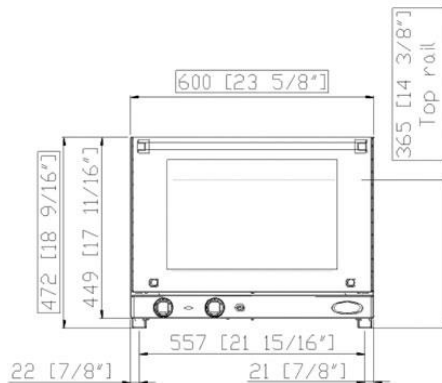
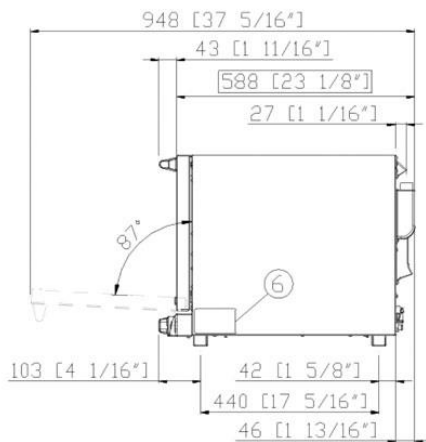

DIMENSIONES Y PESO

Anchura	600 mm
Largura	587 mm
Altura	472 mm
Peso neto	22 kg
Distancia bandejas	75 mm

POSICIÓN CONEXIONES

2	Caja de conexión
3	Sede borne equipotencial
6	Tarjeta de características técnicas
7	Termostato de seguridad
12	Salida humos calientes

*Las imágenes y contenidos presentados en este documento pueden estar sujetos a variación sin previo aviso.

Casa matriz

Av. Don Luis 644, Lampa - Santiago, Chile
Fon. +56 2 2747 1452 - Fax +56 2 2747 1453
ventas@maquipan.cl

www.maquipan.cl

soluciones para Panadería, Pastelería y FoodService