



# MAQUIPAN®

PANADERÍA / PASTERÍA / GASTRONOMÍA



## HORNO ROTATORIO PASTERO **MINIPAST 60X40G**



Los hornos de carro rotativo MINIPAST de Zucchelli son diseñados y fabricados en Italia especialmente para pastelería (sin vapor) bajo los estándares más altos de calidad, priorizando la seguridad de operación, la durabilidad, confiabilidad, mínima utilización de espacio y un menor consumo energético.

Su motores de la turbina, extracción y rotación de carro con certificación IP54 con calidad de aislación clase H, máxima protección a nivel mundial.

Posee un panel de control simplificado electromecánico de fácil lectura y operación.

Sus carros de hasta 18 niveles utilizan bandejas 60x40 de múltiples tipos, los cuales pueden hornear todo tipo de preparaciones pasteleras.

Su sistema de intercambiador de calor permite la utilización de quemadores convencionales de gas (GLP o GN) o petróleo, adaptándose a la disponibilidad y conveniencia del usuario.

CAPACIDAD CARROS/BANDEJAS	1 CARRO / 18 BANDEJAS 60X40
SUPERFICIE DE COCCIÓN	4.3m <sup>2</sup>
CARGA MÁXIMA CARRO	70KG
TEMPERATURA MÁXIMA	+280°C
GRADIENTE SUBIDA TEMPERATURA	+12°C/MIN. SIN CARGA +6°C/MIN. CON CARGA
PANEL DE CONTROL	ELECTROMECAÍNICO
DIMENSIONES	981(A)X1700(B)X2355(H)mm
CORRIENTE ELÉCTRICA	380V/3/50HZ
POTENCIA ELÉCTRICA	1kW
POTENCIA TÉRMICA	33,7kW / 29000kCAL
PESO	690kg

\*Las imágenes y contenidos presentados en este documento pueden estar sujetos a variación sin previo aviso.

### Casa matriz

Av. Don Luis 644, Lampa - Santiago, Chile  
Fon. +56 2 2747 1452 - Fax +56 2 2747 1453  
ventas@maquipan.cl

[www.maquipan.cl](http://www.maquipan.cl)

*soluciones para Panadería, Pastelería y FoodService*



PANADERÍA / PASTERÍA / GASTRONOMÍA

**MAQUIPAN®**

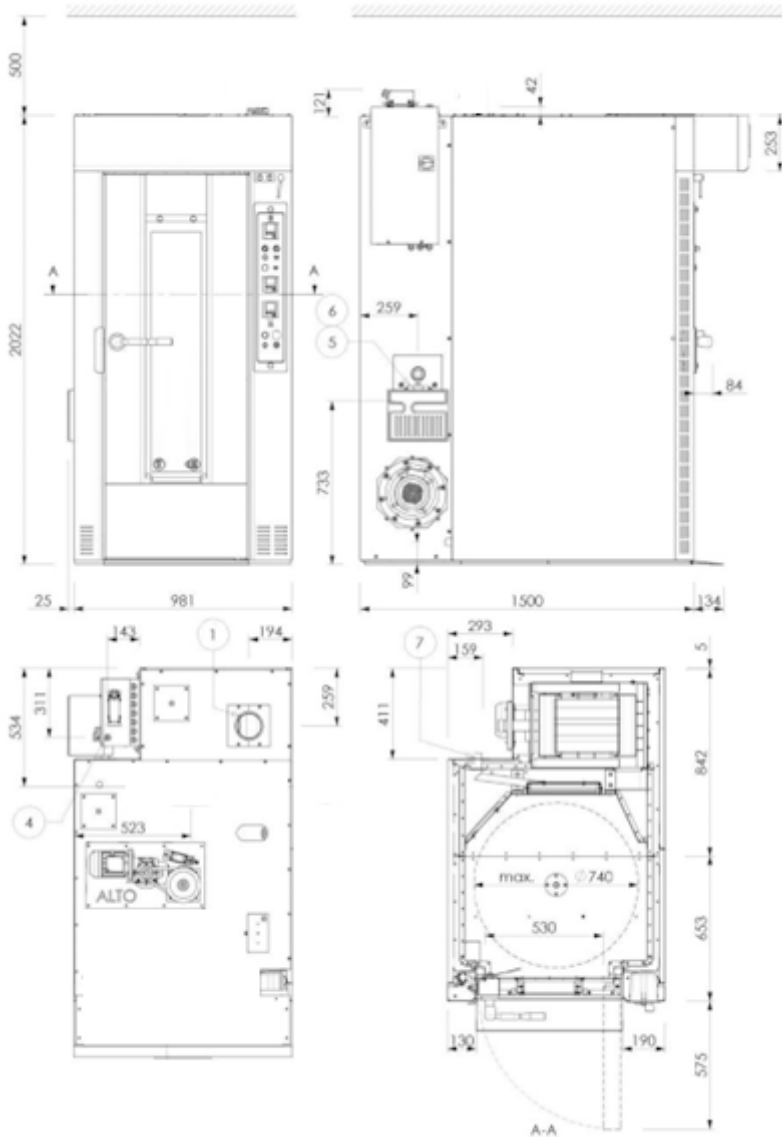

\*Las imágenes y contenidos presentados en este documento pueden estar sujetos a variación sin previo aviso.

Casa matriz

Av. Don Luis 644, Lampa - Santiago, Chile  
Fon. +56 2 2747 1452 - Fax +56 2 2747 1453  
ventas@maquipan.cl

[www.maquipan.cl](http://www.maquipan.cl)

*soluciones para Panadería, Pastelería y FoodService*



PANADERÍA / PASTERÍA / GASTRONOMÍA

**MAQUIPAN®**

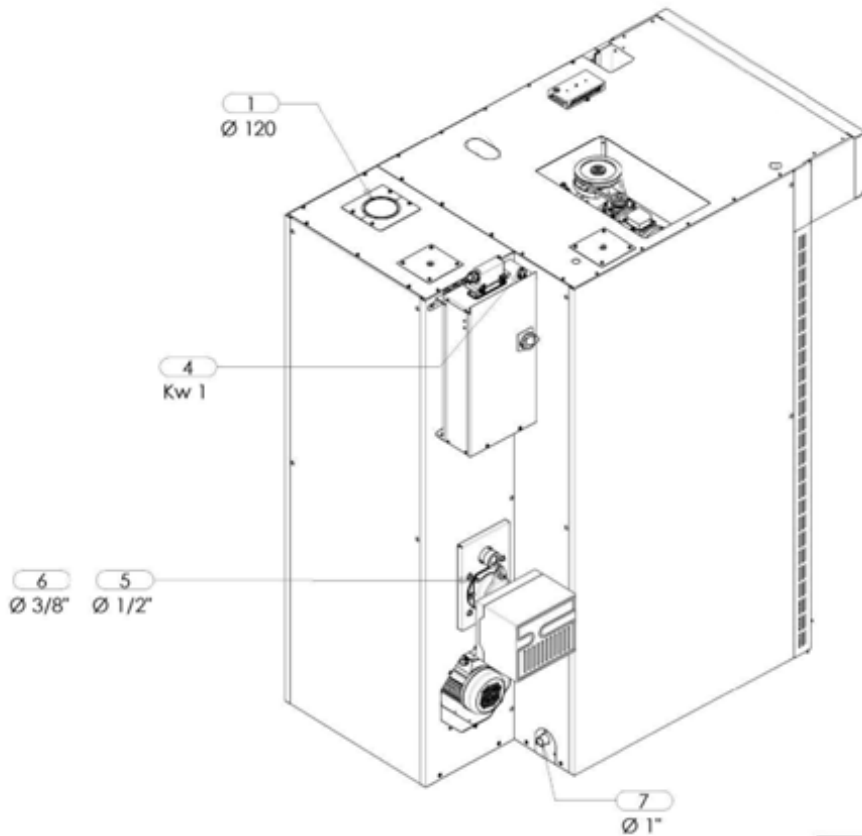

1	DESCARGA HUMOS
4	ENERGÍA ELÉCTRICA
5	ALIMENTACIÓN QUEMADOR GAS
6	ALIMENTACIÓN QUEMADOR PETRÓLEO
7	DESCARGA AGUA

\*Las imágenes y contenidos presentados en este documento pueden estar sujetos a variación sin previo aviso.

Casa matriz

Av. Don Luis 644, Lampa - Santiago, Chile  
Fon. +56 2 2747 1452 - Fax +56 2 2747 1453  
ventas@maquipan.cl

[www.maquipan.cl](http://www.maquipan.cl)

*soluciones para Panadería, Pastelería y FoodService*