



MAQUIPAN®

PANADERÍA / PASTERÍA / GASTRONOMÍA



HORNO ROTATORIO

BAKERFAN 60X80G



Los hornos de carro rotativo BAKERFAN de Zucchelli son diseñados y fabricados en Italia especialmente para panadería y pastelería bajo los estándares más altos de calidad, priorizando la seguridad de operación, la durabilidad, confiabilidad, mínima utilización de espacio y un menor consumo energético.

Su motores de la turbina, extracción y rotación de carro con certificación IP54 con calidad de aislación clase H, máxima protección a nivel mundial.

Posee un panel de control simplificado electromecánico de fácil lectura y operación.

Sus carros de hasta 18 niveles utilizan bandejas 60x80 de múltiples tipos, los cuales pueden hornear todo tipo de preparaciones panificables.

Su sistema de intercambiador de calor permite la utilización de quemadores convencionales de gas (GLP o GN) o petróleo, adaptándose a la disponibilidad y conveniencia del usuario.

CAPACIDAD CARROS/BANDEJAS	1 CARRO / 18 BANDEJAS 60X80
SUPERFICIE DE COCCIÓN	8.m2
CARGA MÁXIMA CARRO	100KG
TEMPERATURA MÁXIMA	+300°C
GRADIENTE SUBIDA TEMPERATURA	+12°C/MIN. SIN CARGA +6°C/MIN. CON CARGA
PANEL DE CONTROL	ELECTROMECAÁNICO
DIMENSIONES	1332(A)X2450(B)X2699(H)mm
CORRIENTE ELÉCTRICA	380V/3/50HZ
POTENCIA ELÉCTRICA	1kW
POTENCIA TÉRMICA	63,7kW / 55000kCAL
PESO	1100kg

*Las imágenes y contenidos presentados en este documento pueden estar sujetos a variación sin previo aviso.

Casa matriz

Av. Don Luis 644, Lampa - Santiago, Chile
Fon. +56 2 2747 1452 - Fax +56 2 2747 1453
ventas@maquipan.cl

www.maquipan.cl

soluciones para Panadería, Pastelería y FoodService



PANADERÍA / PASTELERÍA / GASTRONOMÍA

MAQUIPAN®



**ZUCHELLI
FORNI**

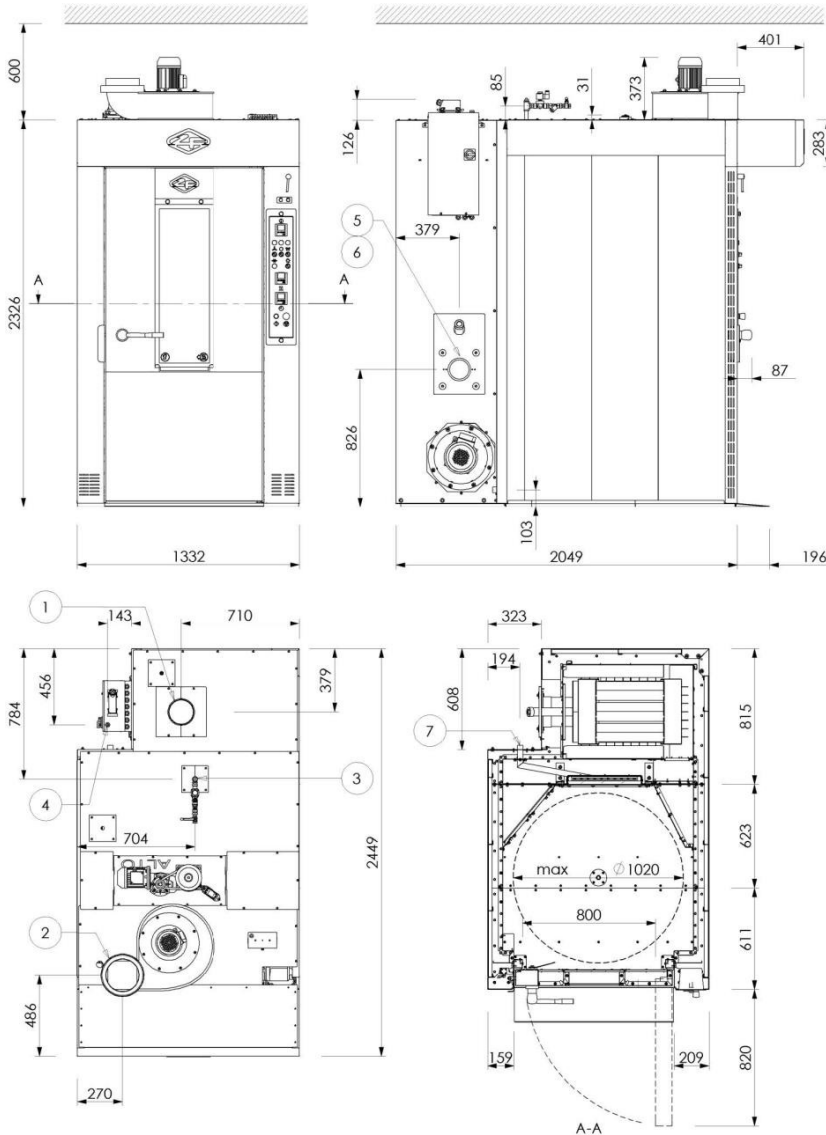

*Las imágenes y contenidos presentados en este documento pueden estar sujetos a variación sin previo aviso.

Casa matriz

Av. Don Luis 644, Lampa - Santiago, Chile
Fon. +56 2 2747 1452 - Fax +56 2 2747 1453
ventas@maquipan.cl

www.maquipan.cl

soluciones para Panadería, Pastelería y FoodService



PANADERÍA / PASTERÍA / GASTRONOMÍA

MAQUIPAN®

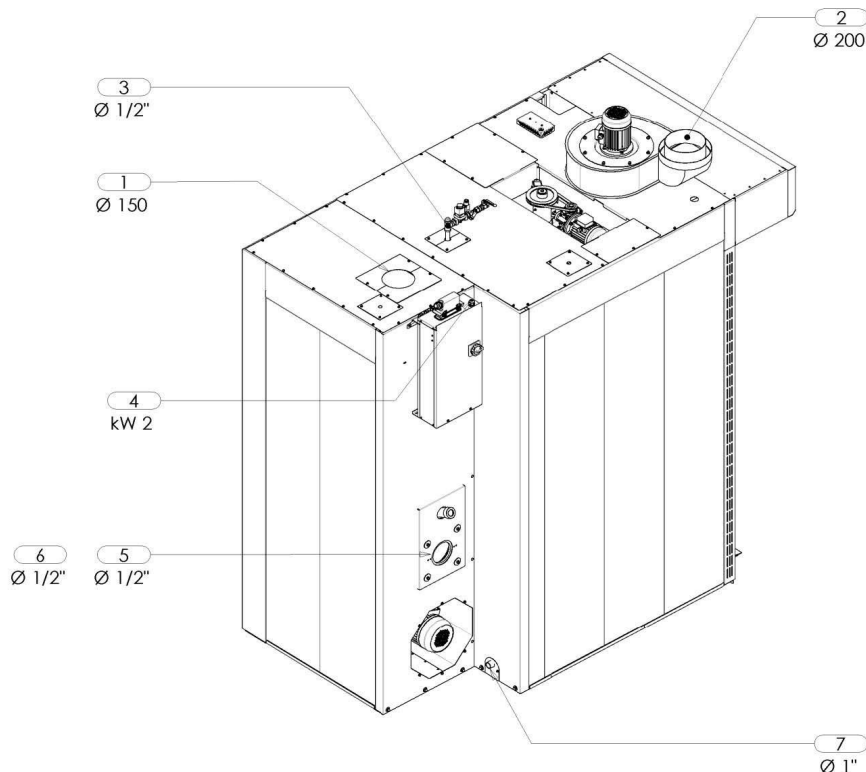

1	DESCARGA HUMOS
2	DESCARGA VAPORES
3	ALIMENTACIONES AGUA
4	ENERGÍA ELÉCTRICA
5	ALIMENTACIÓN QUEMADOR GAS
6	ALIMENTACIÓN QUEMADOR PETRÓLEO
7	DESCARGA AGUA

*Las imágenes y contenidos presentados en este documento pueden estar sujetos a variación sin previo aviso.

Casa matriz

Av. Don Luis 644, Lampa - Santiago, Chile
Fon. +56 2 2747 1452 - Fax +56 2 2747 1453
ventas@maquipan.cl

www.maquipan.cl

soluciones para Panadería, Pastelería y FoodService