



MAQUIPAN®

PANADERÍA / PASTELERÍA / GASTRONOMÍA



HORNO CICLOTÉRMICO DE PISO

CT-9



Con versiones desde 3.7 hasta 18 metros de superficie de cocción, los Hornos CICLOTÉRMICO Zucchelli Forni ofrecen una cocción de inigualable calidad. Cada modelo cuenta con bocas de horneado en vidrio templado accionadas por una palanca de cierre para evitar pérdidas de temperatura y facilitar la visión de la cámara. Cuenta además con inyección de vapor independiente para cada cámara con accionador manual, solera de cemento refractario con marco metálico, fachada de acero inoxidable y paneles laterales pintados al horno con pintura de alta calidad. Cuenta con alternativas de panel de mando electromecánico o digital y suministro de combustible de gas o petróleo. El horno ciclotérmico Zucchelli destaca por su alta productibilidad y gran flexibilidad para elaborar distintos productos durante el ciclo de producción.

CÁMARAS / DIMENSIONES	(4) 915x1375x170(H)mm
SUPERFICIE DE COCCIÓN	5,4m ²
TEMPERATURA MÁXIMA	+300°C
GRADIENTE SUBIDA	+12°C/MIN. SIN CARGA
TEMPERATURA	+6°C/MIN. CON CARGA
PANEL DE CONTROL	ELECTROMECAÁNICO / DIGITAL
DIMENSIONES	1452x2220x2102(H)mm
CORRIENTE ELÉCTRICA	400V/3/50HZ
POTENCIA ELÉCTRICA	1kW
POTENCIA TÉRMICA	48,8kW / 42000KCAL
PESO NETO	1600kg

*Las imágenes y contenidos presentados en este documento pueden estar sujetos a variación sin previo aviso.

Casa matriz

Av. Don Luis 644, Lampa - Santiago, Chile
Fon. +56 2 2747 1452 - Fax +56 2 2747 1453
ventas@maquipan.cl

www.maquipan.cl

soluciones para Panadería, Pastelería y FoodService



PANADERÍA / PASTERÍA / GASTRONOMÍA

MAQUIPAN®

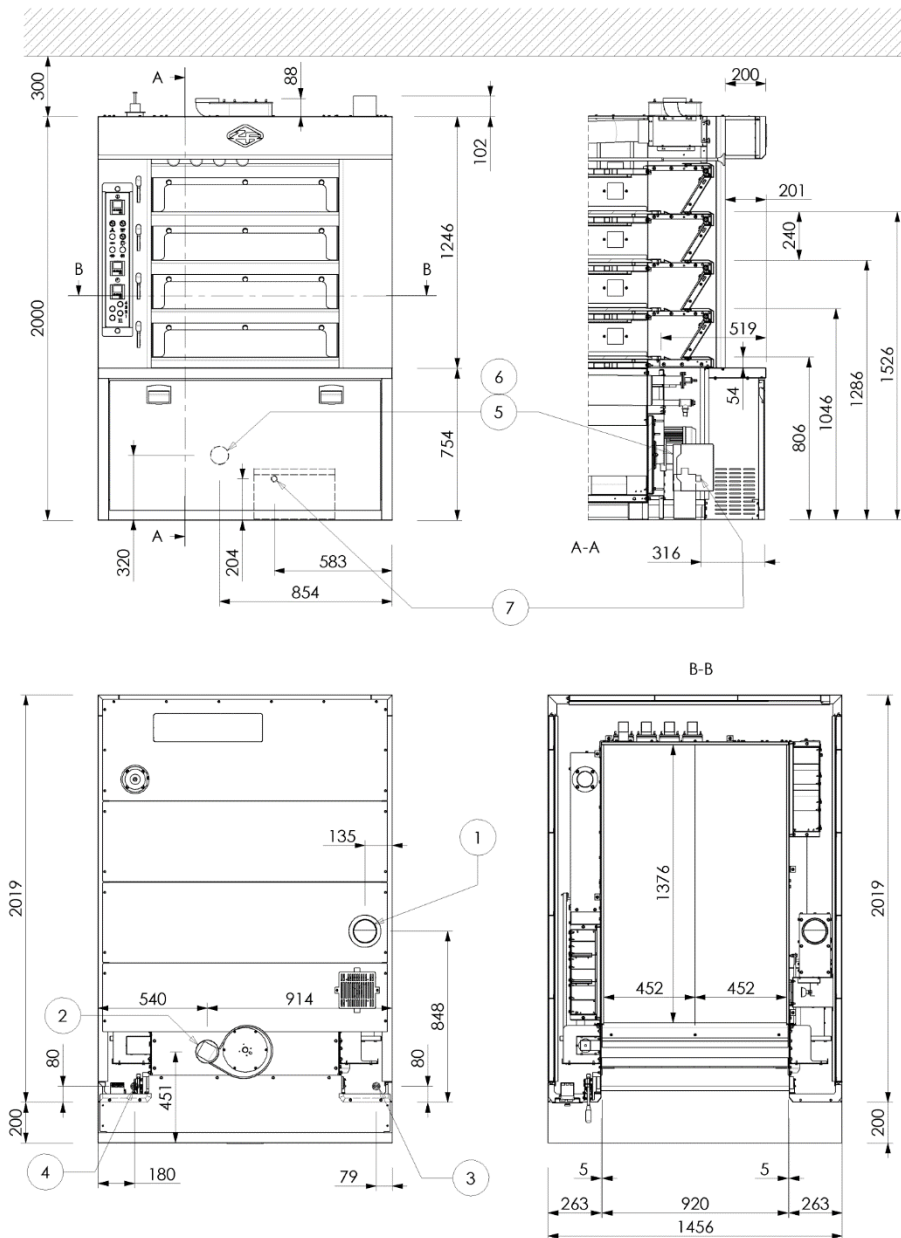

*Las imágenes y contenidos presentados en este documento pueden estar sujetos a variación sin previo aviso.

Casa matriz

Av. Don Luis 644, Lampa - Santiago, Chile
Fon. +56 2 2747 1452 - Fax +56 2 2747 1453
ventas@maquipan.cl

www.maquipan.cl

soluciones para Panadería, Pastelería y FoodService



PANADERÍA / PASTERÍA / GASTRONOMÍA

MAQUIPAN®

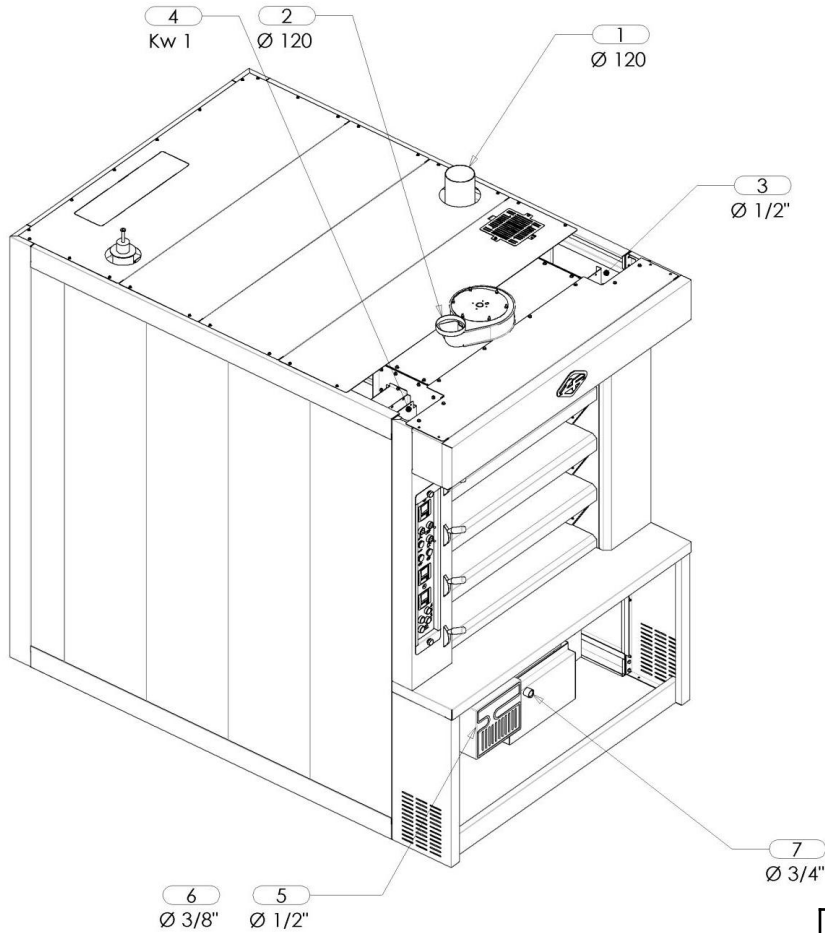

1	DESCARGA HUMOS
2	DESCARGA VAPORES
3	ALIMENTACIONES AGUA
4	ENERGÍA ELÉCTRICA
5	ALIMENTACIÓN QUEMADOR GAS
6	ALIMENTACIÓN QUEMADOR PETRÓLEO
7	DESCARGA AGUA

*Las imágenes y contenidos presentados en este documento pueden estar sujetos a variación sin previo aviso.

Casa matriz

Av. Don Luis 644, Lampa - Santiago, Chile
Fon. +56 2 2747 1452 - Fax +56 2 2747 1453
ventas@maquipan.cl

www.maquipan.cl

soluciones para Panadería, Pastelería y FoodService